

# ELLOS GROUP

## ellos **Jotex** STAYHARD

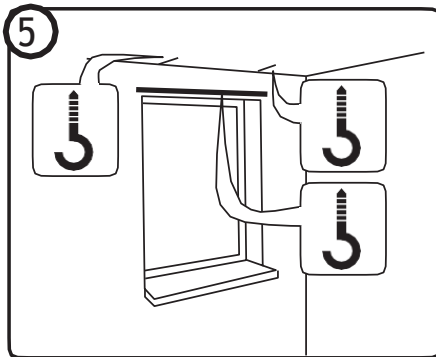
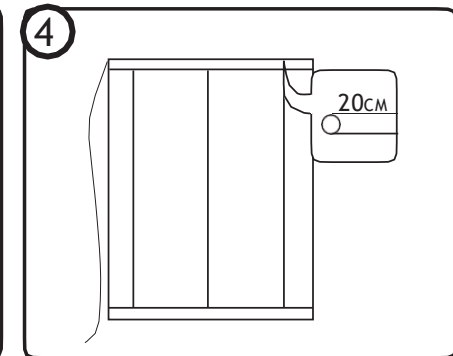
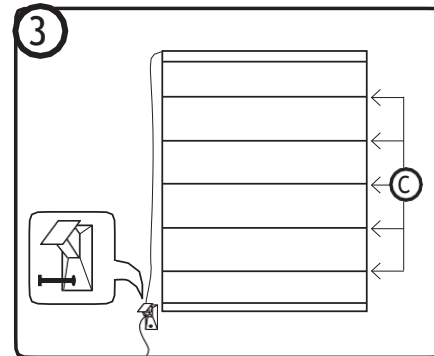
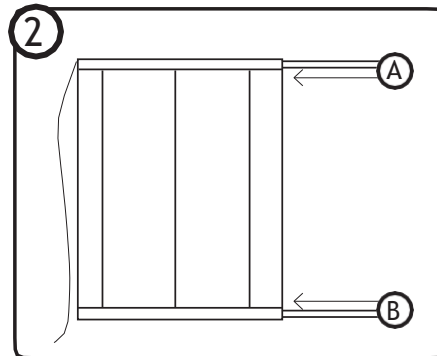
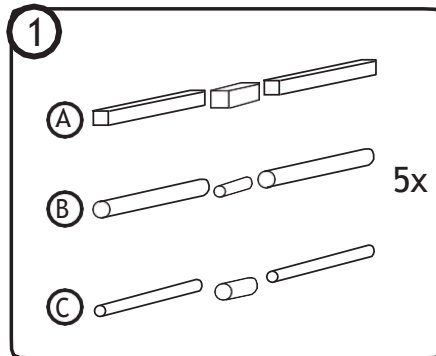

För att undvika risk för strypning, håll snören borta från barn enligt följande instruktion.  
 To avoid all risk of strangulation, keep away cords from children regarding the following instructions.  
 Vaaratilanteiden välttämiseksi älä anna nauhojen roikkua vapaasti lasten ulottuvilla. Seuraavalla olevia ohjeita.

1

Linda snören runt ett fäste.  
Wind up the cords around a connection.  
Keri nauhat liitoskappaleen ympärille.

2

Linda snören runt sig själv.  
Wind up the cords on itself.  
Keri nauha itsensä ympärille.

80 cm		1 x	1 x	2 x	2 x	2 x
100 cm		1 x	1 x	2 x	2 x	2 x
120 cm		1 x	1 x	2 x	2 x	2 x
140 cm		1 x	1 x	2 x	2 x	2 x
160 cm		1 x	1 x	2 x	2 x	2 x

Picture 6:

CZ - Podle následujících pokynů uchovejte šňůry mimo dosah dětí, aby se vyloučilo veškeré riziko uškrcení.

1 Oviňte šňůry kolem kolíku.

2 Oviňte šňůry kolem sebe.

DAN - For at undgå risikoen for kvælning skal du holde snorene uden for børns rækkevidde

1 Vikl snorene rundt om et beslag.

2 Vikl snorene rundt om sig selv.

GER - Die Zugschnur aufgrund des Strangulationsrisikos gemäß der folgenden Anleitung von Kindern fernhalten.

1 Die Zugschnur um eine Halterung wickeln.

2 Die Zugschnur um sich selbst wickeln.

EL - Για να αποφύγετε κάθε κίνδυνο στραγγαλισμού, κρατήστε τα κορδόνια μακριά από παιδιά

1 Τυλίξτε τα κορδόνια γύρω από έναν σύνδεσμο.

2 Τυλίξτε τα κορδόνια μεταξύ τους.

ES - Para evitar el riesgo de estrangulamiento, mantenga las cuerdas fuera del alcance de los niños según las siguientes instrucciones.

1 Enrolle las cuerdas alrededor de un soporte..

2 Enrolle las cuerdas sobre sí mismas.

FR - Tenez les cordes hors de portée des jeunes enfants afin d'éviter tout risque d'étranglement.

1 Enrouler les cordes autour d'une attache.

2 Enrouler les cordes sur elles-mêmes.

IT - Per evitare il rischio di strangolamento, tenere le corde lontano dalla portata dei bambini in base alle seguenti istruzioni.

1 Avvolgere la corda intorno a un raccordo.

2 Avvolgere la corda su se stessa.

NL - Houd de touwtjes buiten bereik van kinderen om gevaar voor wurging te voorkomen. Doe dit als volgt.

1 Wikkel de touwtjes rond een bevestiging.

2 Wikkel de touwtjes om zichzelf heen.

NO - For å unngå kvelningsfare skal snorene holdes vekk fra barn.

1 Fold snoren rundt et feste.

2 Fold snoren rundt seg selv.

PL - Aby uniknąć ryzyka uduszenia, zamocuj sznurek z dala od dzieci zgodnie z następującą instrukcją.

1 Owiń sznurek wokół mocowania.

2 Owiń sznurek wokół siebie.

PT - Para evitar qualquer risco de estrangulamento, mantenha os fios afastados das crianças relativamente às seguintes instruções.

1 Enrole os fios à volta de uma conexão.

2 Enrole os fios à volta deles mesmos.

BG - За да се избегне рискът от удушаване, внимавайте децата да нямат достъп до шнуровете, като спазвате долуописаните инструкции.

1 Повдигнете шнуровете, като ги навийте около

2 Навийте шнуровете.

EE - Poomisohu vältimiseks järgige alltoodud juhiseid ja hoidke nõõrid lastest eemal.

1 Kerige nõõr ühenduse ümber..

2 Kerige nõõr nõõri enda külge.

HR - Kako biste izbjegli rizik od davljenja, držite uzice izvan dohvata djece prema uputama u nastavku.

1 Omotajte uzice oko pričvrstne točke.

2 Omotajte uzice oko njihove osi

HU - A fulladásveszély teljes elkerülése érdekében tartsa távol a zsinórokat a gyermekektől, betartva a következő utasításokat.

1 Tekerje fel a zsinórokat egy csatlakozó köré.

2 Tekerje fel a zsinórokat önmagukra.

LT - Kad išvengtumėte pasismaugimo pavojaus, vadovaudamiesi šiomis instrukcijomis virveles laikykite atokiau nuo vaikų.

1 Susukite virveles aplink jungtį.

2 Susukite virveles ant jų pačių.

LV - Lai novērstu nožņaugšanās risku, glabājiet auklas bērniem nepieejamā vietā, ievērojot šādas norādes.

1 Aptiniet auklas ap savienojumu.

2 Aptiniet auklas vienu ap otru.

SK - Aby ste predišli akémukol'vek riziku uškrtenia, šnúry udržujte mimo dosahu detí, a to podľa nasledujúcich pokynov.

1 Šnúry omotajte okolo pripojenia..

2 Šnúry omotajte navzájom okolo seba.

SL - Da bi se izognili vsem nevarnostim zadužitve, poskrbite, da so vrvice nameščene izven dosega otrok, tako da upoštevate naslednja navodila.

1 Navijte vrvice okoli nastavka.

2 Navijte vrvice na vrvice same.