

Art. NO: 1670470-01-0

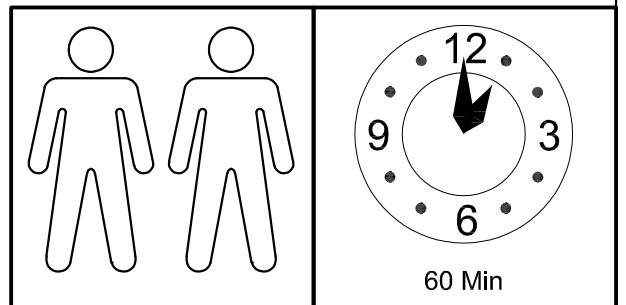
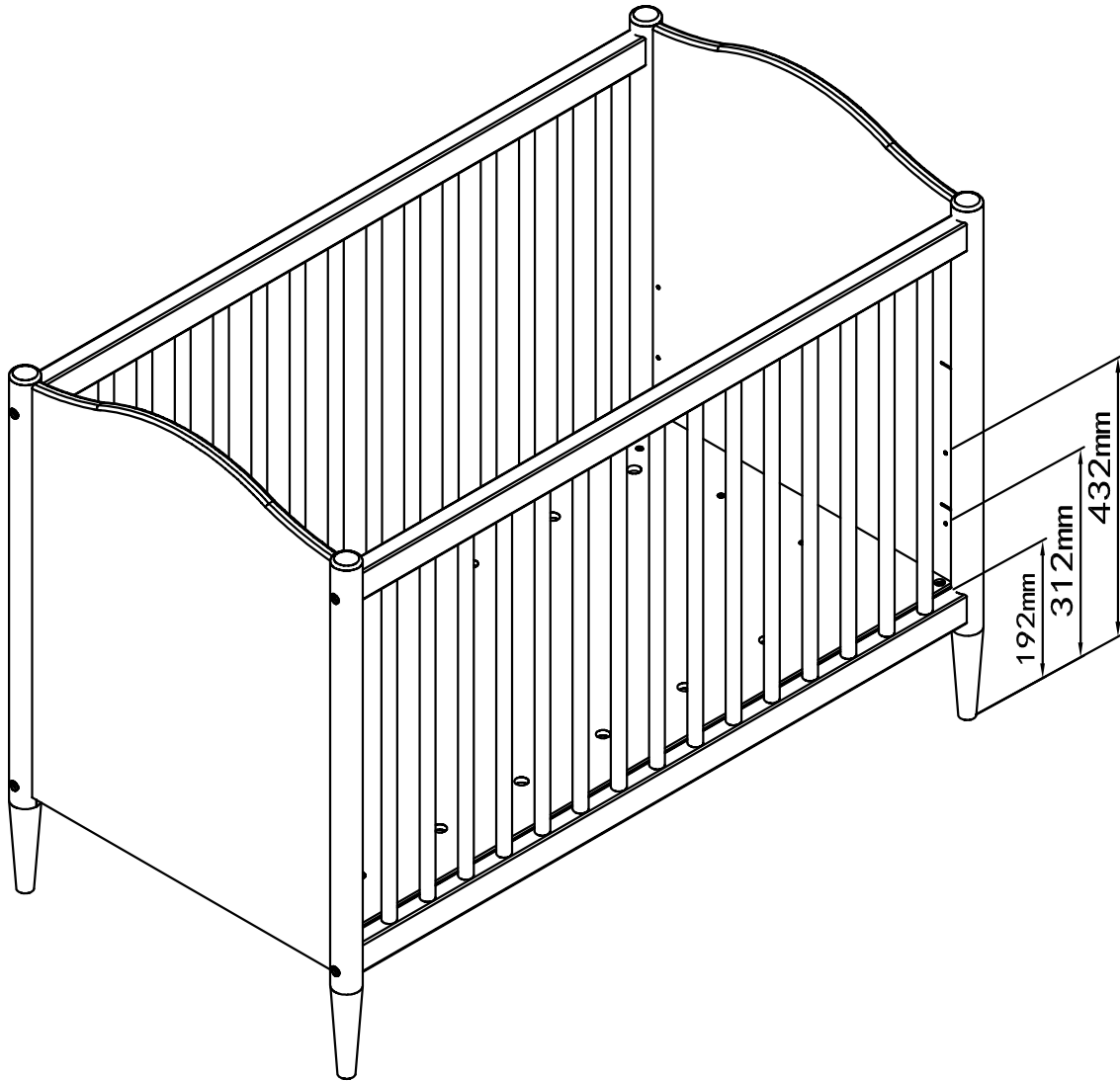

## EN: IMPORTANT, RETAIN FOR FUTURE REFERENCE: READ CAREFULLY

Warning: Be aware of the risk of open fire and other sources of strong heat, such as electric bar fires, gas fires, etc. in the near vicinity of the cot.

Warning: Do not use the cot if any part is broken, torn or missing and use only spare parts approved by the manufacturer.

Warning: Do not leave anything in the cot or place the cot close to another product, which could provide a foothold or present a danger of suffocation or strangulation, e.g. strings, blind/curtain cords.

Warning: Do not use more than one mattress in the cot.

The cot is ready for use once the locking mechanisms are fully engaged. Check that these mechanisms are fully engaged before using the bed.

The lowest position of the cot base is the safest and should always be used in that position as soon as the baby is old enough to sit up.

Maximum mattress thickness to be used is 10 cm.

The dimensions of the mattress to be used are 60x120 cm.

All assembly fittings should always be tightened properly and fittings should be checked regularly and retightened as necessary.

When the child is able to climb out of the cot, the cot shall no longer be used for that child.

Care Instructions: Clean with a soft cloth and soapy water.

## SE: VIKTIGT, BEHÅLL FÖR FRAMTIDA REFERENS: LÄS NOGGRANT

Varning: Var uppmärksam på risker som kan orsakas av öppen eld och andra värmekällor som t.ex. elektriska eldstäder och gasspisar etc. i närheten av spjålsängen.

Varning: Använd inte spjålsängen om någon del är skadad, trasig eller fattas, och använd endast reservdelar som godkänts av tillverkaren.

Varning: Lämna inte föremål i spjålsängen, alternativt placera inte spjålsängen nära ett föremål, som skulle kunna fungera som fotstöd eller utgöra fara för kvävning eller strypning, t.ex. gardin- eller persiennsnören etc.

Varning: Använd inte mer än en madrass i spjålsängen.

Spjålsängen är klar att användas när låsmekanismerna är ordentligt säkrade. Kontrollera att dessa mekanismer är ordentligt fästa innan barnsängen tas i bruk.

Sängbottnens nedersta läge är säkrast och bör användas när barnet kan sitta upprätt.

Maximal madrassstjocklek är 10 cm.

Måtten på madrassen som ska användas är 60x120 cm.

Alla delar som monteras bör skruvas åt ordentligt och kontrolleras regelbundet, och skruvas åt ytterligare vid behov.

När barnet klarar av att klättra ut ur spjålsängen bör den inte längre användas för det barnet.

Skötselråd: Rengör med en mjuk trasa fuktad med vatten.

## DE: WICHTIG! ZWECKS SPÄTERER BEZUGNAHME AUFBEWAHREN: SORGFÄLTIG LESEN

Warnung: Seien Sie sich stets der Gefahr von offenem Feuer und anderen Quellen starker Hitze bewusst, wie z. B. Brand in Sammelleisten, Gas-Feuer usw. in unmittelbarer Nähe des Kinderbetts.

Warnung: Benutzen Sie das Kinderbett nicht, wenn es defekt ist, Risse aufweist oder Teile fehlen und verwenden Sie ausschließlich vom Hersteller zugelassene Ersatzteile.

Warnung: Lassen Sie nichts im Kinderbett liegen und stellen Sie das Bett nicht neben ein anderes Produkt, das zum Hochklettern lockt oder Erstickungs- bzw. Erdrosselungsgefahr bedeuten kann, z. B. Schnüre, Jalousie- und Vorhangkordeln.

Warnung: Legen Sie nur eine einzige Matratze in das Kinderbett.

Das Kinderbett kann benutzt werden, sobald die Verriegelungsmechanismen voll eingerastet sind. Überprüfen Sie, ob diese Mechanismen voll eingerastet sind, bevor Sie das Bett benutzen.

Die unterste Position des Bettbodens ist die sicherste, daher sollte der Boden immer in dieser Position sein, sobald das Baby sitzen kann.

Die Matratze darf maximal 10 cm stark sein.

Die Abmessungen der Matratze für das Kinderbett beträgt 60 x 120 cm.

Sämtliche Montagekomponenten müssen grundsätzlich vorschriftsmäßig festgezogen, regelmäßig überprüft und bei Bedarf nachgezogen werden.

Sobald das Kind in der Lage ist, aus dem Kinderbett herauszuklettern, sollte das Kinderbett nicht mehr für dieses Kind benutzt werden.

Pflegehinweise: Mit einem weichen Tuch und Seifenlauge reinigen.

## NO: VIKTIG, TA VARE PÅ DENNE TIL SENERE BRUK: LES NØYE

Advarsel: Vær oppmerksom på risikoen ved bruk av åpen ild og andre sterke varmekilder, som elektriske varmeapparater etc. i nærheten av barnesengen.

Advarsel: Ikke bruk barnesengen dersom noen av delene er ødelagte, revnede eller mangler, og bruk kun reservedeler godkjent av produsenten.

Advarsel: Ikke la noe ligge i barnesengen eller plasser barnesengen inntil et annet produkt som kan brukes til å stå på eller føre til fare for kvelning, f.eks. snorer til persiener eller gardinsnorer.

Advarsel: Ikke bruk mer enn én madrass i barnesengen

Denne barnesengen er klar til bruk så snart låsmekanismen er festet skikkelig. Sjekk at disse mekanismene er skikkelig festet før sengen tas i bruk.

Barnesengens laveste posisjon er den tryggeste, og bør alltid benyttes så snart barnet kan sitte oppreist.

Maks madrassykkelse er 10 cm.

Dimensjonene til madrassen som skal brukes er 60x120 cm.

Alle monteringsbeslag må alltid strammes skikkelig. Sjekk beslagene regelmessig og etterstram ved behov.

Når barnet er i stand til å klatre ut av barnesengen skal sengen ikke lenger brukes.

Vedlikehold: Rengjøres med en myk klut og såpevann.

## DA: VIGTIGT! GEM TIL FREMTIDIG BRUG:LÆS OMHYGGELIGT

Advarsel: Vær opmærksom på fare i forbindelse med åben ild eller andre kraftige varmekilder, f.eks. elektriske varmeapparater, i nærheden af sengen.

Advarsel: Undlad at bruge sengen, hvis den er i stykker, beskadiget eller mangler dele. Brug kun reservedele, som er godkendt af producenten.

Advarsel: Efterlad ikke noget i sengen, og undlad at placere sengen tæt på andre produkter, som kan bruges til at stå på eller kan udgøre kvælningsfare, f.eks. snore til persienner eller gardiner.

Advarsel: Brug kun én madras i sengen.

Sengen er klar til brug, når alle låsemekanismer er aktiveret. Kontrollér, at alle låsemekanismer er aktiveret, inden sengen tages i brug.

Det sikreste er at have bunden i den lavest mulige position. Denne position skal altid bruges, så snart barnet er gammelt nok til at sidde op.

Madrassen må maks. være 10 cm. tyk.

Madrassens mål skal være 60x120 cm.

Alle beslag og dele til montering skal altid tilspændes forsvarligt og bør jævnligt kontrolleres og efterspændes efter behov.

Når barnet selv kan klatre ud af sengen, må sengen ikke længere bruges til barnet.

Vedligeholdelse: Rengør med en blød klud og sæbevand

## FI: TÄRKEÄÄ, SÄILYTÄ MYÖHEMPÄÄ KÄYTTÖÄ VARTEN: LUE HUOLELLA

Varoitus: Huomioi lastensängyn läheisyydessä sijaitsevan avotulen tai muun voimakkaan lämmönlähteen, kuten lämpöpatterin tai kaasulämmittimen aiheuttama turvallisuusriski.

Varoitus: Älä käytä lastensänkyä, mikäli jokin osa siitä on vahingoittunut, rikkoutunut tai puuttuu. Käytä vain valmistajan hyväksymiä varaosia.

Varoitus: Älä jätä lastensänkyyn mitään tavaroita äläkä sijoita lastensänkyä sellaisen tuotteen läheisyyteen, joka voi tarjota lapselle jalansijan tai muodostaa tukehtumis- tai kuristumisvaaran. Vaaratekijöitä voivat olla esim. sälekaihtimien/verhojen nyörit.

Varoitus: Laita lastensänkyyn vain yksi patja.

Lastensänky on valmis käytettäväksi, kun kiinnitysmekanismit on huolella kiinnitetty. Tarkista mekanismien kiinnitys huolella ennen lastensängyn käyttämistä.

Lastensängyn alin taso on turvallisin ja tulee ottaa käyttöön heti, kun lapsi on riittävän vanha istumaan.

Patjan enimmäispaksuus on 10 cm.

Patjan koon tulee olla 60x120 cm.

Kaikki asennettavat osat tulee aina kiristää huolella, tarkistaa säännöllisesti ja kiristää tarvittaessa uudelleen. Lastensänkyä ei tule käyttää lapsella sen jälkeen, kun lapsi osaa itse kiivetä pois sängystä.

Hoito-ohjeet: Puhdistetaan pehmeällä liinalla ja saippuavedellä.

## PL: WAŻNE — ZACHOWAJ DO PÓŹNIEJSZYCH KONSULTACJI: PRZECZYTAJ UWAŻNIE

Ostrzeżenie: Należy zdawać sobie sprawę z zagrożenia, jakie stwarza otwarty ogień lub inne silne źródła ciepła, takie jak grzejniki elektryczne, piecyki gazowe itp., w pobliżu łóżka.

Ostrzeżenie: Nie należy korzystać z łóżka, jeśli jakakolwiek jego część jest uszkodzona, rozdarta lub jej brakuje — należy używać tylko części zamiennych zatwierdzonych przez producenta.

Ostrzeżenie: Na łóżku nie należy zostawiać żadnych przedmiotów, jak również nie należy ustawiać łóżka w pobliżu innego produktu, który mógłby stanowić podparcie dla stopy lub stwarzać zagrożenie uduszeniem, np. linek, taśm do rolet/sznurów do zasłon.

Ostrzeżenie: W łóżku nie należy używać więcej niż jednego materaca.

Łóżko jest gotowe do użytku po całkowitym zmontowaniu mechanizmów blokujących. Przed rozpoczęciem użytkowania łóżka należy sprawdzić, czy te mechanizmy zostały w całości zmontowane.

Najniższa pozycja podstawy łóżka jest najbezpieczniejsza i łóżko powinno zawsze być używane w tej pozycji, gdy tylko dziecko zaczyna siadać.

Maksymalna grubość używanego materaca to 10 cm.

Wymiary używanego materaca to 60x120cm.

Wszystkie elementy montażowe powinny być zawsze odpowiednio dokręcone, jak również regularnie sprawdzane i w razie potrzeby dokręcane.

Łóżko nie powinno być dłużej używane, jeśli dziecko potrafi się wspiąć i wyjść z łóżka.

Instrukcje pielęgnacji: Czyścić miękką szmatką zwilżoną wodą z mydłem.

## ES: INFORMACIÓN IMPORTANTE, CONSÉRVELA PARA REFERENCIA EN EL FUTURO: LÉALA CON ATENCIÓN

Advertencia: Tenga en cuenta el riesgo de fuego abierto y otras fuentes de calor intenso, como chimeneas eléctricas, cocinas de gas, etc. en las proximidades de la cuna.

Advertencia: No use la cuna si le falta alguna pieza o si alguna de las piezas está rota o desgastada, y use exclusivamente recambios autorizados por el fabricante.

Advertencia: No deje nada en la cuna ni coloque esta cerca de otro producto que podría servir como punto de apoyo o presentar riesgo de estrangulamiento o asfixia, como, por ejemplo, cordones o cuerdas de persianas/cortinas.

Advertencia: No use más de un colchón en la cuna.

La cuna estará lista para ser utilizada después de que se activen totalmente los mecanismos de bloqueo.

Compruebe que estos mecanismos estén totalmente activados antes de usar la cama.

La posición más baja de la base de la cuna es la más segura y debe utilizarse siempre en esa posición tan pronto como el bebé tenga la edad suficiente para sentarse solo.

El colchón deberá tener un grosor máximo de 10 cm.

El colchón deberá tener las siguientes dimensiones: 60x120cm.

Compruebe que todos los accesorios de montaje estén siempre firmemente apretados. Verifíquelos periódicamente y apriételes si es necesario.

La cuna deberá dejar de utilizarse cuando el bebé pueda salir solo de la misma.

Instrucciones para el cuidado de la cuna: Límpiela con un paño suave y agua jabonosa.

## IT: IMPORTANTE, CONSERVARE PER FUTURI RIFERIMENTI: LEGGERE ATTENTAMENTE

Avvertenza: Prestare attenzione al rischio rappresentato da fiamme aperte o altre fonti di calore, come stufe elettriche, stufe a gas o simili nelle vicinanze del lettino.

Avvertenza: Non usare il lettino se un componente è rotto, strappato o mancante e utilizzare solamente ricambi approvati dal produttore.

Avvertenza: Non lasciare nessun oggetto nel lettino e non posizionare il lettino vicino ad alcun oggetto che potrebbe fornire un punto d'appoggio o rappresentare un pericolo di soffocamento o di strangolamento, come ad esempio cordoni di tende/tapparelle.

Avvertenza: Non usare più di un materasso nel lettino.

Quando i meccanismi di bloccaggio sono completamente inseriti, il lettino è pronto all'uso. Prima di utilizzare il lettino, controllare che i meccanismi di bloccaggio siano completamente inseriti.

La posizione più sicura è quella con la base più in basso possibile, che deve essere utilizzata non appena il bambino sa stare seduto.

Lo spessore massimo consentito per il materasso è 10 cm.

Le dimensioni del materasso da usare sono 60 x 120 cm.

Tutte le parti che vengono montate devono essere avvitate saldamente, controllate regolarmente e riserrate se necessario.

Quando il bambino ha imparato ad uscire dal lettino, non utilizzarlo più per quel bambino.

Istruzioni di manutenzione Pulire con un panno morbido e acqua saponata.

## FR : IMPORTANT, À CONSERVER POUR RÉFÉRENCE ULTÉRIEURE : À LIRE ATTENTIVEMENT

Attention : Tenir compte du risque que représentent les foyers ouverts et les autres sources de chaleur, telles que les radiateurs électriques d'appoint ou les chauffages au gaz, à proximité du lit de voyage.

Attention : Ne pas utiliser le lit de voyage si l'une de ses parties est endommagée, déchirée ou manquante, et n'utiliser que des pièces détachées autorisées par le fabricant.

Attention : Ne rien laisser à l'intérieur du lit de voyage et ne pas placer celui-ci à proximité d'éléments pouvant servir de marchepied ou présenter un risque de suffocation ou de strangulation, comme des ficelles ou des cordons de rideau/store.

Attention : Ne pas utiliser plus d'un matelas dans le lit de voyage.

Le lit de voyage peut être utilisé à partir du moment où les mécanismes de verrouillage sont pleinement enclenchés. Vérifier le bon verrouillage de ces mécanismes avant d'utiliser le lit.

La position la plus basse du support est la plus sûre : le lit doit toujours être utilisé à cette hauteur à partir du moment où le bébé est capable de se tenir assis.

L'épaisseur du matelas ne doit pas dépasser 10 cm.

Les dimensions du matelas doivent être de 60 x 120 cm.

Tous les éléments d'assemblage doivent être correctement serrés ; ils doivent être régulièrement vérifiés et resserrés en cas de besoin.

Dès lors que l'enfant est capable d'escalader le lit pour en sortir, le lit de voyage ne doit plus être utilisé pour cet enfant.

Conseils d'entretien : Laver à l'eau savonneuse avec un chiffon doux.

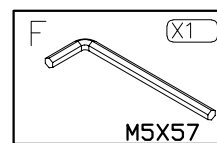
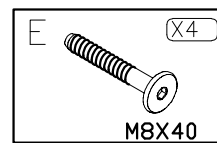
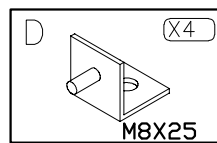
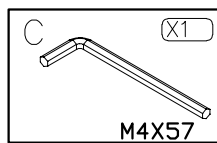
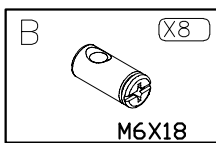
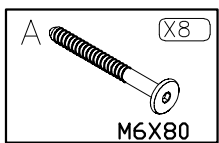
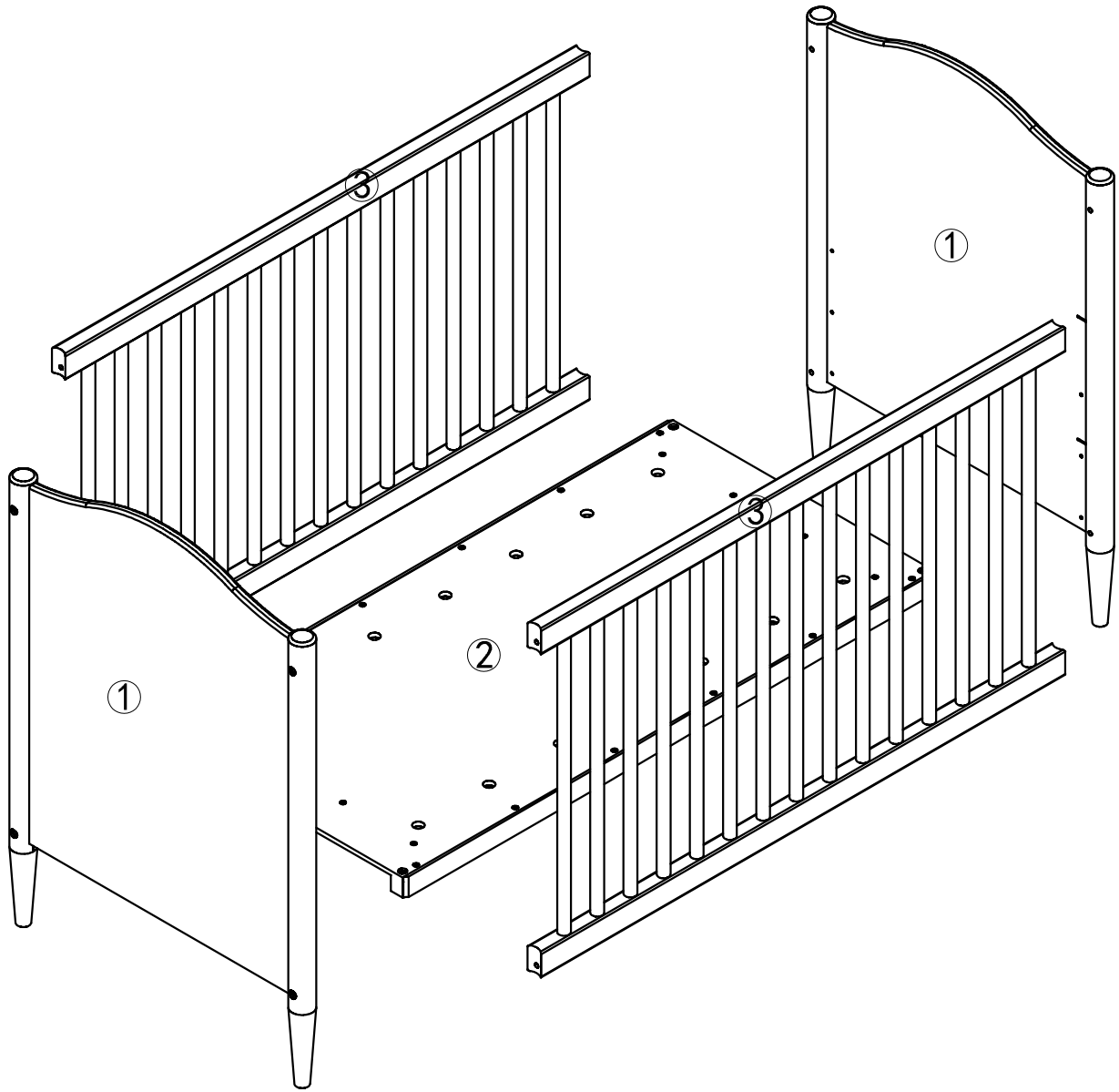

## 01

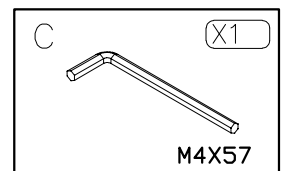
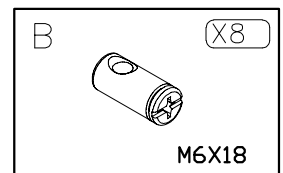
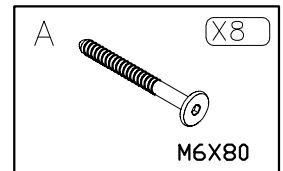
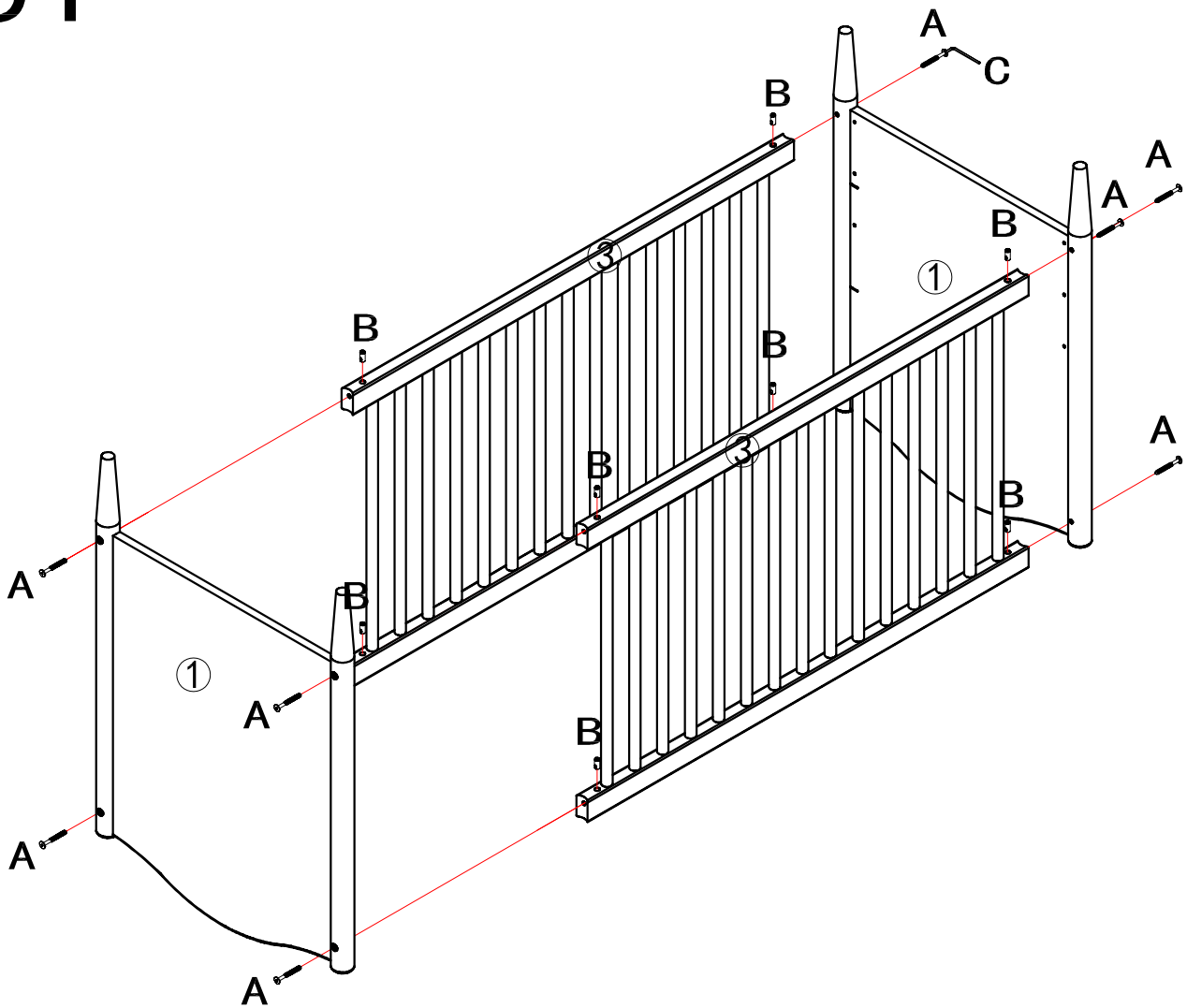



## 02

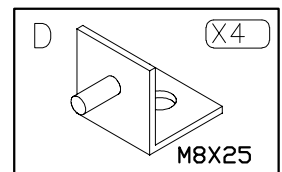
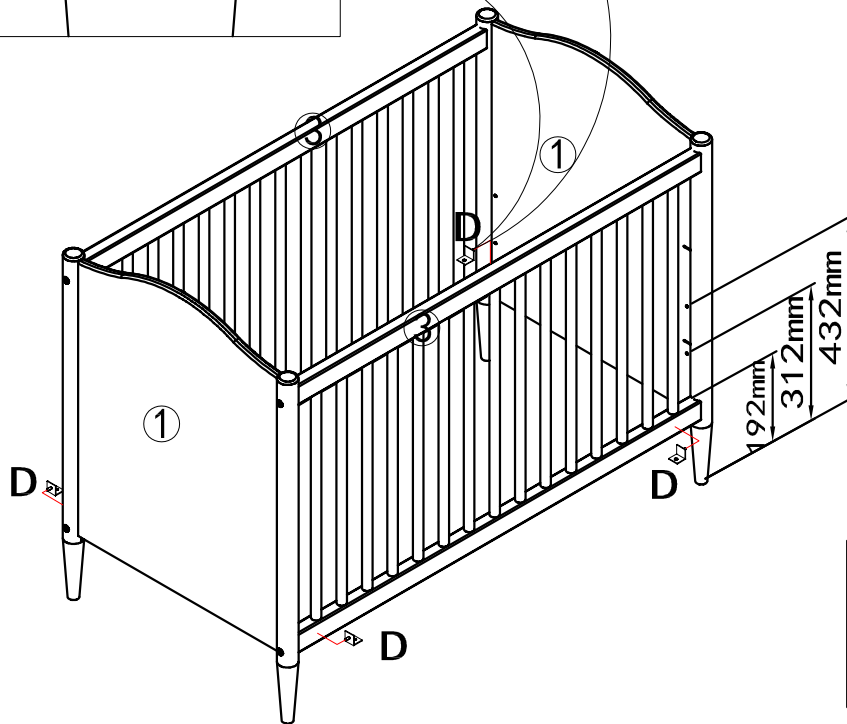
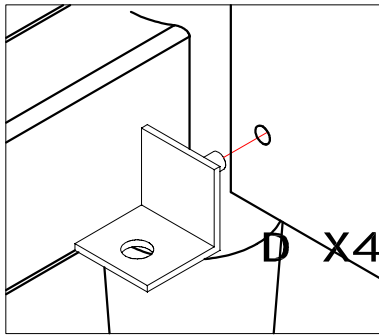

## 03

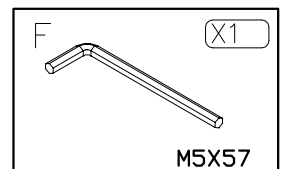
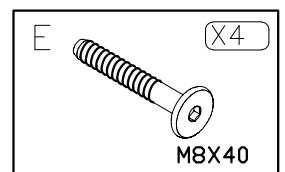
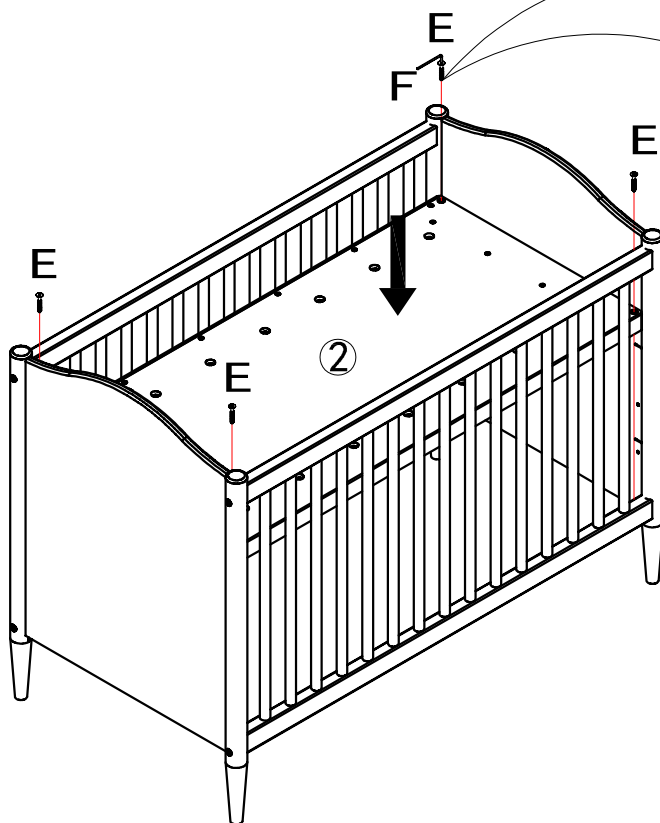
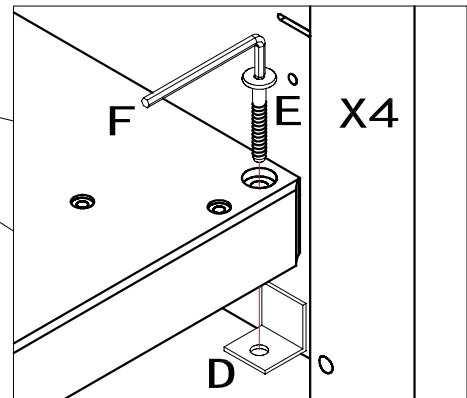

## 04

Hauteur max du matelas en position haute

Hauteur max du matelas en position bas

RESPECT THE UPPER LIMIT OF THE MATTRESS NOT TO BE EXCEEDED

RESPECT DE MAXIMALM MATRASHOOGET

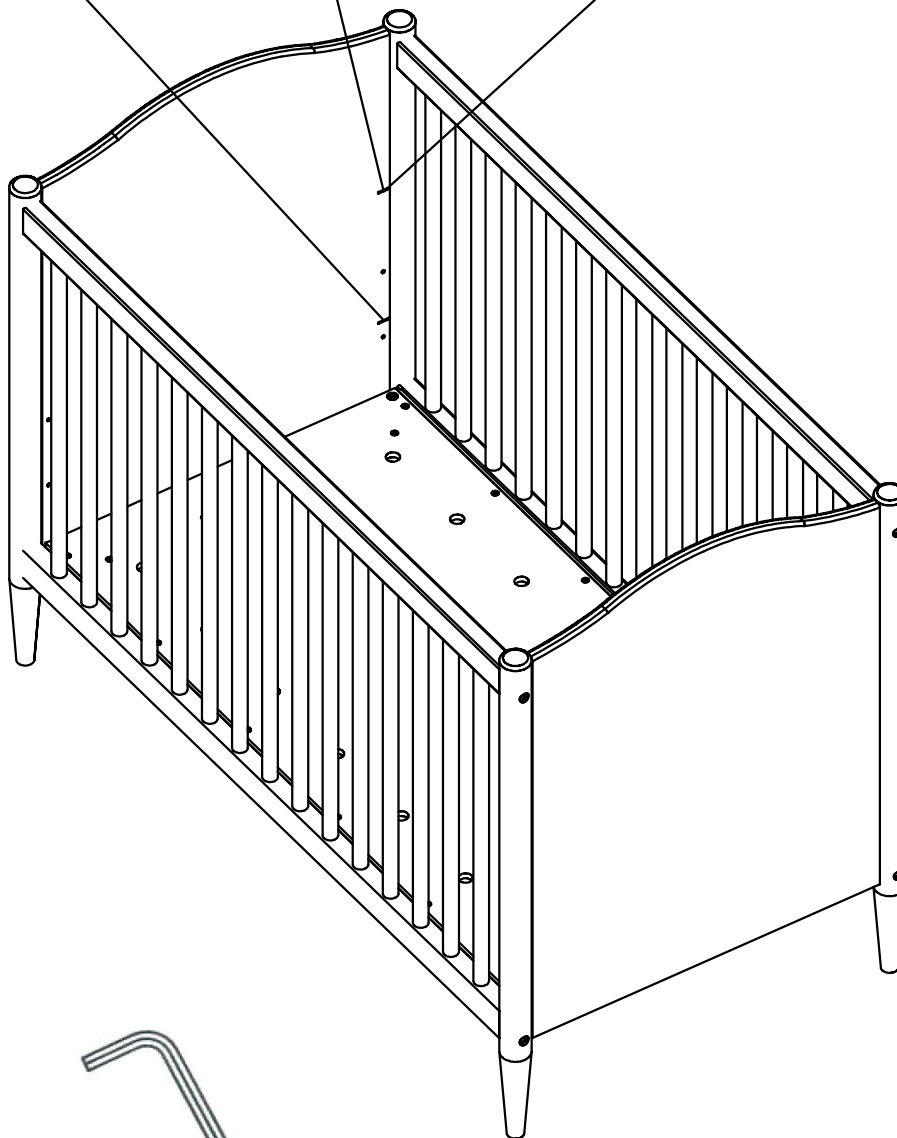

Keep the assembly spanner to tighten the screws from time to time in order to give permanent stability to your piece of furniture

# Jotex information about products with odour.

## ENG - Jotex information about products with odour.

All people are different and have different perceptions about what smells good and what smells bad. If you are sensitive to scents, you may feel that a product smells bad which we at Jotex did not perceive as smelling bad. If this is the case, it is usually enough to air out the product for three to four days. Most undesired scents disappear by then.

**If the scent does not go away after airing, it may be due to several things:**

- Surface treatments like varnish or paint may have a strong scent. This usually disappears with time.
- Glue may also have a strong scent, which also disappears with time.
- Products that have been wrapped in plastic may have a scent when unpacked. Airing usually helps.

- Wood, particle board and plywood always have some degree of scent, which some people may find unpleasant.

### **Other things that affect scent**

Remember that scents are more noticeable in a small room than a big one. Scents may be more noticeable in a room with little ventilation than a well-ventilated room.

### **What should I do with a product with an unpleasant scent?**

If the product still has an unpleasant scent after being aired out for several days, and you feel that it does not meet your expectations for that reason, you are welcome to return it to us. You can read more on our website [jotex.se](http://jotex.se), where you will find information at the bottom of the page under the heading General Rules. But of course, we hope you are satisfied with your product.

## SE - Jotex information om produkter som luktar

Alla vi människor är olika och har olika uppfattning om vad som luktar gott och vad som luktar illa. Är du känslig för dofter kan du uppleva att en produkt luktar illa som vi på Jotex inte uppfattat som illaluktande. Skulle så vara fallet brukar det räcka att du luftar produkten i tre till fyra dagar. De flesta oönskade dofter försvinner då.

**Skulle lukten inte försvinna trots luftning kan det bero på olika saker:**

- Ytbehandling som lack eller färg kan lukta starkt. Det brukar försvinna med tiden.
- Lim kan också lukta starkt och även den doften försvinner med tiden.
- Produkter som varit förpackade i plast kan lukta vid uppackning. Luftning brukar hjälpa.

- Trä, spånskivor och plywood släpper alltid mer eller mindre doft, denna kan av vissa uppfattas som obehaglig.

### **Annat som påverkar doften**

Tänk på att i ett litet rum känns lukt mer än i ett stort rum. I ett rum med låg ventilation känns lukt mer än i ett rum med hög ventilation.

### **Vad ska jag göra med en vara som luktar obehagligt**

Om produkten inte slutat lukta obehagligt efter några dagars luftning och du upplever att den därför inte motsvarar dina förväntningar är du välkommen att returnera den till oss. Du kan läsa mer på vår hemsida [jotex.se](http://jotex.se) och där hittar du informationen längst ner på sidan under rubriken Allmänna föreskrifter. Men vår stora förhoppning är förstås att du är nöjd med din vara.

## NO - Jotex' informasjon om produkter som lukter.

Vi mennesker er forskjellige og har ulike oppfatninger om hva som lukter godt og hva som lukter vondt. Er du duftsensitiv, kan du oppleve at et produkt lukter vondt, selv om vi på Jotex oppfatter noe annet. Er dette tilfellet, pleier det å være nok at du lufter produktet i tre til fire dager. Da forsvinner de fleste uønskede lukter.

**Dersom lukten ikke blir borte til tross for luftning, kan dette skyldes ulike ting:**

- Overflatebehandling som lakk eller farge kan lukte sterkt. Det pleier å forsvinne med tiden.
- Lim kan også lukte sterkt, og selv den lukten forsvinner med tiden.
- Produkter som har vært innpakket i plast, kan lukte når de pakkes opp. Luftning bruker å hjelpe.

- Tre, sponplater og kryssfiner avgir alltid mer eller mindre lukt, og noen synes dette er ubehagelig.

### **Andre ting som påvirker lukten**

Husk at lukt merkes mer i et lite rom enn i et stort rom. I et rom med lav ventilasjon merkes lukt mer enn i et rom med høy ventilasjon.

### **Hva kan jeg gjøre med en vare som lukter ubehagelig?**

Dersom produktet ikke slutter å lukte ubehagelig etter noen dagers luftning, og du opplever at det derfor ikke tilsvarer dine forventninger, kan du returnere det til oss. Du kan lese mer på nettsiden vår, [Jotex.no](http://Jotex.no). Der finner du informasjonen nederst på siden under punktet Generelle vilkår. Vårt store håp er derimot at du er fornøyd med varen din.

## FI - Jotex – tietoa tuotteista, joissa on haju.

Kaikki ihmiset ovat erilaisia ja kaikilla on oma käsityksensä siitä, mikä tuoksuu hyvälle ja mikä pahalle. Jos olet tuoksuherkkä, voit kokea tuotteen pahanhajukseksi, vaikka Jotex ei pidä sitä pahanhajuisena. Siinä tapauksessa yleensä riittää, että tuuletat tuotetta kolme tai neljä päivää. Useimmat ei-toivotut -hajut häviävät siinä ajassa.

**Mikäli haju ei katoa, voi siihen olla monia eri syitä:**

- Pintakäsittely, kuten lakka tai maali, on voimakkaan hajuihin. Haju häviää yleensä ajan myötä.
- Myös liima voi olla voimakkaan hajuihin, mutta myös sen haju häviää ajan myötä.
- Muoviin pakatut tuotteet voivat haista pakkauksesta poistamisen jälkeen. Tuuletuksesta on yleensä apua.

- Puussa, lastulevyssä ja vanerissa on aina jonkinlainen haju, joka ei tuntua jonkun mielestä epämiellyttävältä.

### **Muuta tuoksuun vaikuttavaa**

Huomioi, että pienessä huoneessa haju tuntuu voimakkaammin kuin isossa huoneessa. Heikosti ilmastoidussa huoneessa haju tuntuu voimakkaammin kuin tehokkaasti ilmastoidussa huoneessa.

### **Mitä teen tuotteelle, jossa on epämiellyttävä haju**

Mikäli tuote haisee epämiellyttävältä vielä muutaman päivän tuuletuksen jälkeen eikä sen vuoksi vastaa odotuksiasi, voit palauttaa sen meille. Lue lisää [jotex.fi](http://jotex.fi)-sivun alareunasta kohdasta Yleiset ehdot. Toivomme tietenkin, että olet tyytyväinen tuoteeseesi.

## DK - Jotex information om produkter som lugter.

Alle mennesker er forskellige og har forskellige opfattelser af, hvad der lugter godt og hvad der lugter dårligt. Hvis du er følsom over for lugte, kan du opleve, at et produkt lugter dårligt, som vi hos Jotex ikke opfatter som ildelugtende. Hvis dette er tilfældet, er det normalt nok, at du lugter produktet i tre til fire dage. Så forsvinder de fleste uønskede lugte.

### Hvis lugten ikke forsvinder trods luftning, kan det skyldes flere ting:

- Overfladebehandling som lak eller maling kan lugte kraftigt. Lugten plejer at forsvinde med tiden.
- Lim kan også lugte kraftigt, og selv den lugt forsvinder med tiden.
- Produkter, der er pakket i plast, kan lugte, når de pakkes ud. Luftning plejer at hjælpe.

## DE - Jotex-Informationen über stark riechende Produkte.

Wir Menschen sind alle sehr unterschiedlich, und wir haben ganz unterschiedliche Vorstellungen davon, was gut und was schlecht riecht. Wenn Sie empfindlich auf Gerüche reagieren, kann es sein, dass Sie ein Produkt als schlecht riechend empfinden, auf das wir bei Jotex nicht negativ reagieren. Sollte das der Fall sein, dann reicht es in der Regel, wenn Sie das Produkt drei bis vier Tage lüften. Die meisten unerwünschten Gerüche sind danach verschwunden.

### Falls sie jedoch trotz ausgiebigen Lüftens nicht verschwinden, kann es hierfür verschiedene Gründe geben:

- Oberflächenbehandlungen wie Lacke und Farben können intensiv riechen. Diese Gerüche verschwinden jedoch mit der Zeit.
- Kleber können ebenfalls stark riechen, aber auch sie verschwinden mit der Zeit.
- In Kunststoff verpackte Produkte können beim Auspacken einen unangenehmen Geruch verbreiten. Hier hilft normalerweise Lüften.

## IT - Informazione sui prodotti con odore forte.

Ogni persona è diversa e ha percezioni diverse su quali odori sono buoni o cattivi. Se sei molto sensibile agli odori, un prodotto che per noi di Jotex è inodore, per te potrebbe avere un odore sgradevole. Se così fosse, di solito basta arrieggiare il prodotto per 3-4 giorni per far sparire la maggior parte degli odori.

### Se, dopo aver arrieggiato il prodotto, l'odore non è sparito potrebbero esserci diversi motivi:

- Alcuni trattamenti superficiali come lacche e vernici possono emettere odori forti, che di solito scompaiono con il passare del tempo.
- Anche le colle possono emettere odori forti, ma anche questi scompaiono con il tempo.
- I prodotti che sono stati imballati in plastica possono avere un odore sgradevole quando vengono estratti dall'imballaggio, normalmente l'odore scompare arrieggiando il prodotto.

## FR - Informations Jotex au sujet de l'odeur des produits

Nous avons tous une sensibilité différente en matière d'odeurs lorsqu'il s'agit de définir ce qui sent bon ou non. Si vous êtes sensible aux odeurs, il est possible que vous trouviez qu'un produit dégage une odeur désagréable sans que nous, chez Jotex, ne l'ayons remarqué. Dans ce cas, il suffit généralement d'aérer le produit pendant trois ou quatre jours. La plupart des odeurs désagréables auront alors disparu.

### Si l'odeur était toujours présente, cela peut provenir de différents facteurs :

- Les traitements de surface tels que les vernis ou les peintures peuvent dégager une odeur forte. En règle générale, celle-ci s'estompe avec le temps.
- La colle peut aussi sentir fort, mais cette odeur se dissipe également avec le temps.
- Les produits enfermés dans un emballage plastique peuvent dégager une odeur à l'ouverture. Le fait d'aérer le produit se révèle souvent suffisant.

## PL - Informacje marki Jotex na temat zapachu produktów

Każdy człowiek jest inny i inaczej postrzega to, co pachnie ładnie i to, co pachnie brzydko. Jeśli masz wrażliwy nos, może Ci się wydawać, że produkt, który naszym zdaniem ma neutralny zapach, pachnie brzydko. W takim przypadku zwykle wystarczy poczekać kilka dni, aż zapach wywietrzeje. Wówczas większość nieprzyjemnych w Twoim odczuciu zapachów zniknie.

### Może się zdarzyć, że zapach nie zniknie pomimo wietrzenia – zależy to od kilku czynników:

- Produkt ma warstwę zewnętrzną z lakieru lub farby, które mogą mieć intensywny zapach. Zwykle słabnie i ostatecznie znika z czasem.
- Również klej może mieć intensywny zapach, jednak ten także wywietrzeje z czasem.
- Produkty, które były zapakowane w tworzywa sztuczne, mogą wydzielać zapach po rozpakowaniu. Zwykle wystarczy przewietrzyć pomieszczenie, aby się go pozbyć.

- Træ, spånplader og krydsfiner afgiver altid mere eller mindre lugt, som nogle måske opfatter som ubehagelige.

### Andet som påvirker lugten

Husk at i et lille rum virker lugten kraftigere end i et stort rum. I et rum med lav ventilation er lugten mere fremtrædende end i et rum med høj ventilation.

### Hvad skal jeg gøre med et produkt, der lugter ubehageligt

Hvis produktet ikke er holdt op med at lugte ubehageligt efter et par dages luftning, og du føler, at produktet derfor ikke lever op til dine forventninger, er du velkommen til at returnere det til os. Du kan læse mere på vores hjemmeside [jotex.dk](http://jotex.dk), hvor du også finder informationen nederst på siden under overskriften Generelle vilkår. Men det er naturligvis vores håb, at du er tilfreds med dit produkt.

- Holz, Span- und Sperrholzplatten riechen immer mehr oder weniger stark, was von empfindlichen Personen als unangenehm empfunden werden kann.

### Sonstige geruchsverstärkende Parameter

Bedenken Sie stets, dass Gerüche in kleinen Räumen intensiver wirken als in großen Räumen. In einem Raum mit geringer Lüftung empfindet man Gerüche stärker als in gut gelüfteten Räumen.

### Was mache ich mit einem unangenehm riechenden Produkt?

Falls das Produkt selbst nach einigen Tagen ausgiebigen Lüftens immer noch unangenehm riecht und Sie der Ansicht sind, dass es daher nicht Ihren Erwartungen entspricht, bitten wir Sie, es an uns zurückzuschicken. Weitere Einzelheiten hierzu finden Sie auf unserer Website [jotex.se](http://jotex.se), und zwar am Ende der Website unter „Allgemeine Vorschriften“. Grundsätzlich hoffen wir jedoch, dass Sie mit unseren Produkten zufrieden sind.

- Legno, truciolato e compensato hanno un loro odore, che per alcune persone potrebbe risultare sgradevole.

### Altri parametri che influenzano l'odore

In una stanza piccola l'odore sembra più forte che in una stanza grande. In una stanza con poca ventilazione l'odore sembra più forte che in una stanza con molta ventilazione.

### Cosa posso fare con un prodotto che ha un odore sgradevole?

Se il prodotto continua ad emettere un odore sgradevole dopo averlo arrieggiato per un paio di giorni e ritieni che non corrisponda alle tue aspettative, puoi restituirlo. Sul nostro sito [jotex.it](http://jotex.it), sul fondo della pagina, sotto il titolo "regole generali", troverai ulteriori informazioni. Naturalmente, ci auguriamo che tu sia soddisfatto dei prodotti acquistati.

- Le bois, les panneaux de particules et le contreplaqué sont toujours plus ou moins odorants, ce qui peut être ressenti comme une gêne par certains.

### Autres facteurs ayant un impact sur les odeurs

Tenez compte du fait que les odeurs sont plus concentrées dans une petite pièce que dans une grande. De même, dans une pièce peu ventilée, l'odeur sera plus présente que dans une pièce bien aérée.

### Que faire si je trouve que mon produit dégage une odeur désagréable

Si après avoir aéré le produit pendant plusieurs jours, vous constatez qu'il dégage toujours une odeur désagréable et qu'il ne correspond donc pas à vos attentes, vous pouvez bien sûr nous le retourner. Pour plus d'informations à ce sujet, consultez la rubrique Conditions générales que vous trouverez en bas de la page d'accueil de notre site [jotex.se](http://jotex.se). Mais bien entendu, nous espérons avant tout que nos produits vous donneront pleine satisfaction.

- Drewno, wióry i sklejka zawsze wydzielają jakiś zapach, który niektóre osoby mogą postrzegać jako nieprzyjemny.

### Inne czynniki wpływające na odczucia zapachu

Pamiętaj, że w małym pomieszczeniu zapach będzie zawsze mocniej odczuwalny niż w dużym. W pomieszczeniu o słabej wentylacji wszystkie zapachy czuć intensywniej niż w pomieszczeniu o dobrej wentylacji.

### Co zrobić z produktem, który pachnie nieprzyjemnie

Jeśli produkt nie przestał pachnieć nieprzyjemnie po kilku dniach wietrzenia i w związku z tym uważasz, że nie spełnia on Twoich oczekiwań, możesz go zwrócić. Więcej informacji na ten temat znajduje się w naszej witrynie ([jotex.se](http://jotex.se)) w sekcji Zasady ogólne. Jednak oczywiście mamy nadzieję, że nasz produkt Cię nie rozczaruje.